

第31回

中部さくらカップ小学生バレーボール大会

三朝スポセン A、Bコート  
三朝トレセン Cコート

<<女子>> 【11日】

令和6年2月11日(日)

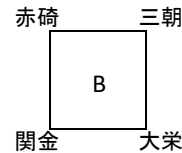
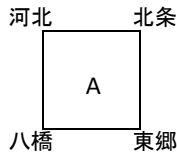
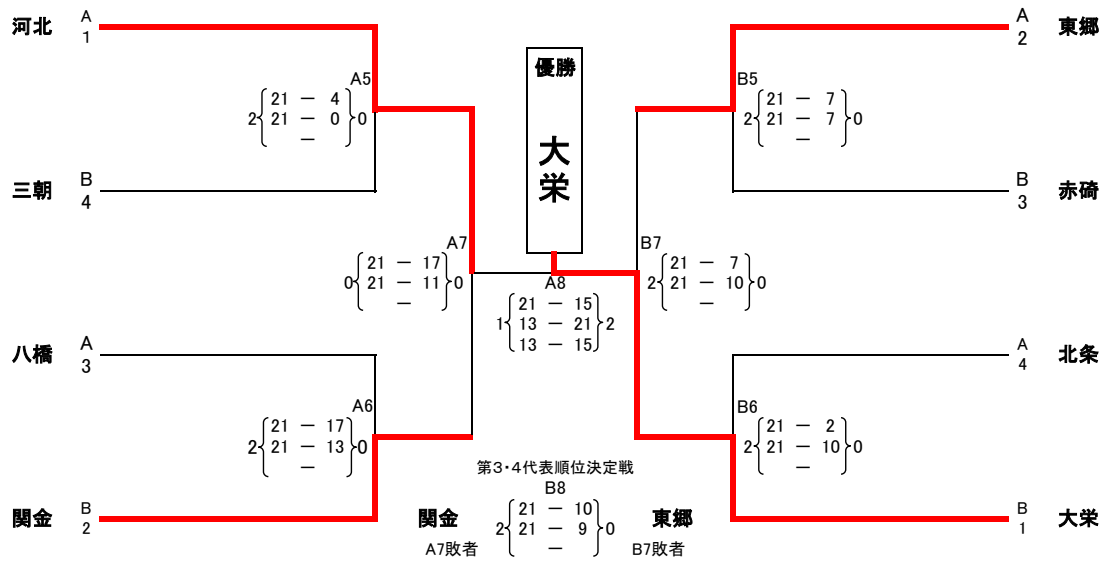

試合順	<Aグループ>				審判
A1	河北	15 - 7 15 - 7	八橋	東郷	
A2	東郷	15 - 11 15 - 9	北条	河北	
A3	河北	15 - 8 15 - 0	北条	八橋	
A4	八橋	15 - 9 15 - 8	東郷	北条	

試合順	<Bグループ>				審判
B1	赤碕	8 - 15 4 - 15 2	関金	大栄	
B2	大栄	15 - 2 15 - 5	三朝	赤碕	
B3	赤碕	15 - 1 15 - 7	三朝	関金	
B4	関金	4 - 15 15 - 12	大栄	三朝	

順位	Aグループ	勝点	得セット	失セット	得点	失点	得点率
1	河北	6	4	0	60	22	2.727
3	八橋	3	2	2	44	47	0.936
2	東郷	3	2	2	47	50	0.940
4	北条	0	0	4	28	60	0.467

順位	Bグループ	勝点	得セット	失セット	得点	失点	得点率
3	赤碕	3	2	2	42	38	1.105
2	関金	4	3	1	49	39	1.256
1	大栄	4	3	1	57	26	2.192
4	三朝	0	0	4	15	60	0.250

女子予選順位決定 勝点 > 得点率(総得点/総失点) > ジャンケン  
勝ち:3点 引き分け:1点 負け:0点  
女子予選に関しては公式練習合同3分、試合間5分  
予選は2セット15点先取

<<ミックス>> 【11日】

試合順	<ミックスグループ>				審判
C1	小鴨	12 - 21 8 - 21	泊	上灘	
C2	小鴨	20 - 22 14 - 21	上灘	泊	
C3	泊	19 - 21 16 - 21	上灘	小鴨	

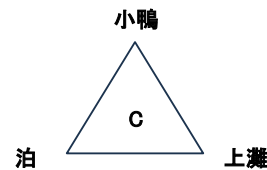

順位	ミックスグループ	勝ち	負け	得セット	失セット	得点	失点	得点率
3	小鴨	0	2	0	4	54	85	0.635
2	泊	1	1	2	2	77	62	1.242
1	上灘	2	0	4	2	85	69	1.232

ミックス順位決定 勝ち>セット率>得点率>ジャンケン