

# 第21回 鳥取市小学生夏季会長杯バレーボール大会

2016年 7月 17日(日) 国府町体育館・気高町農業者トレーニングセンター  
7月 24日(日) 湖南地区体育館

<女子>

優勝 美保Jr.バレーボールクラブ  
準優勝 賀露バレーボールクラブ  
第3位 宮ノ下バレーボールスポーツ少年団  
第4位 明德少女バレーボールクラブ

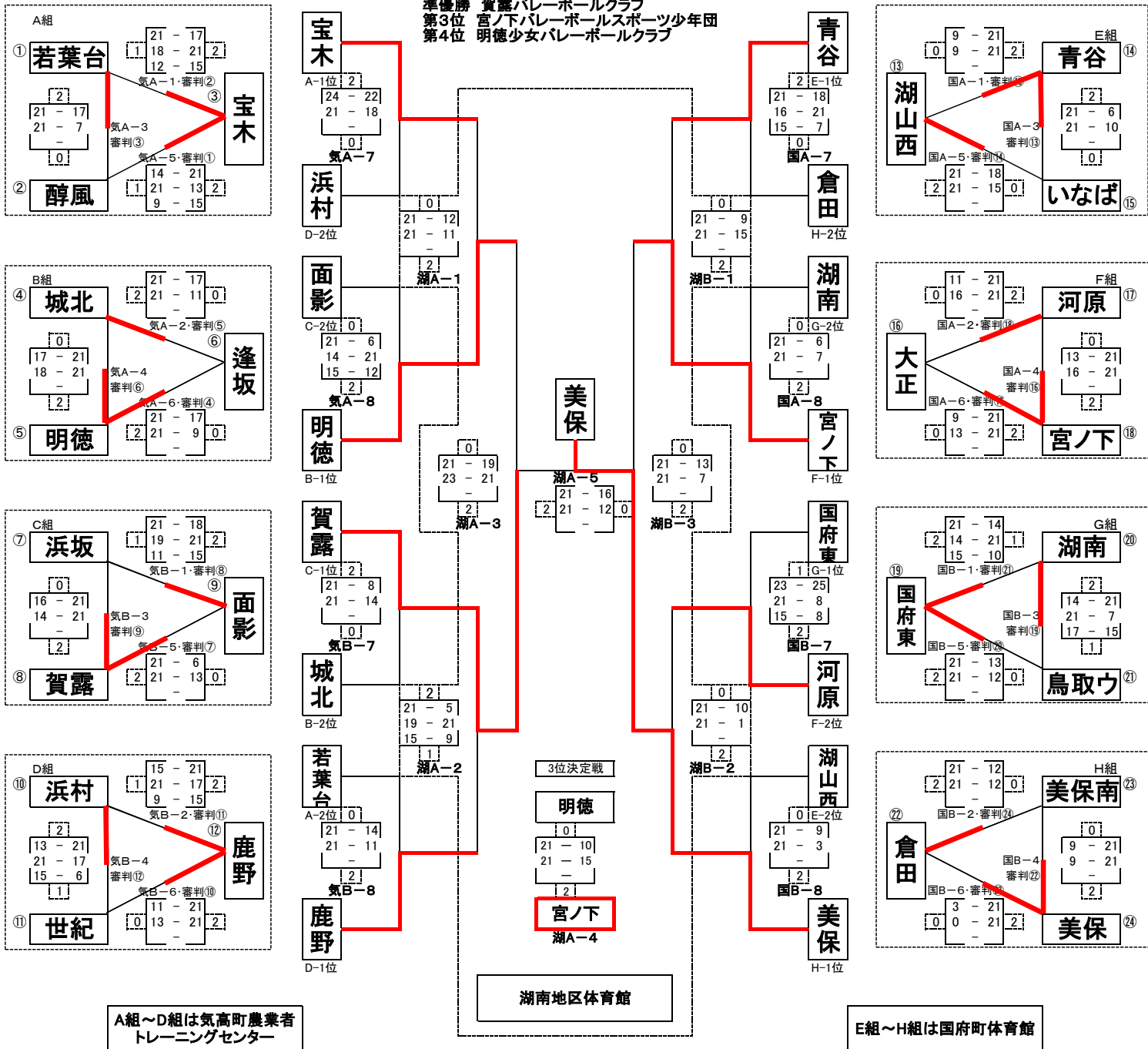

A組～D組は気高町農業者  
トレーニングセンター

E組～H組は国府町体育館

気高町農業者トレーニングセンター	
※審判割当	※審判割当
Aコート 審判	Bコート 審判
気A-1 醇風	気B-1 賀露
気A-2 明德	気B-2 世紀
気A-3 宝木	気B-3 面影
気A-4 逢坂	気B-4 鹿野
気A-5 若葉台	気B-5 浜坂
気A-6 城北	気B-6 浜村
気A-7 気A-8 両チーム	気B-7 気B-8 両チーム
気A-8 気A-7 両チーム	気B-8 気B-7 両チーム

国府町体育館	
※審判割当	※審判割当
Cコート 審判	Dコート 審判
国A-1 いなば	国B-1 鳥取ウ
国A-2 宮ノ下	国B-2 美保
国A-3 湖山西	国B-3 国府東
国A-4 大正	国B-4 倉田
国A-5 青谷	国B-5 湖南
国A-6 河原	国B-6 美保南
国A-7 国A-8 両チーム	国B-7 国B-8 両チーム
国A-8 国A-7 両チーム	国B-8 国B-7 両チーム

湖南地区体育館			
※審判割当 (7月24日)		※審判割当 (7月24日)	
Aコート 審判	Bコート 審判	Aコート 審判	Bコート 審判
湖A-1 湖A-2 両チーム	湖B-1 湖B-2 両チーム	湖A-1 湖A-2 両チーム	湖B-1 湖B-2 両チーム
湖A-2 湖A-1敗者	湖B-2 湖B-1敗者	湖A-2 湖A-1敗者	湖B-2 湖B-1敗者
湖A-3 湖A-2敗者	湖B-3 湖B-2敗者	湖A-3 湖A-2敗者	湖B-3 湖B-2敗者
湖A-4 湖A-5 両チーム		湖A-4 湖A-5 両チーム	
湖A-5 湖A-4 両チーム		湖A-5 湖A-4 両チーム	

	A組	勝	負	得セット	失セット	セット率	得点	失点	得点率	順位
①	若葉台	1	1	3	2	60%	93	77	1.208	2
②	醇風	0	2	1	4	20%	68	91	0.747	3
③	宝木	2	0	4	2	67%	102	95	1.074	1

	B組	勝	負	得セット	失セット	セット率	得点	失点	得点率	順位
④	城北	1	1	2	2	50%	77	70	1.100	2
⑤	明德	2	0	4	0	100%	84	61	1.377	1
⑥	逢坂	0	2	0	4	0%	54	84	0.643	3

	C組	勝	負	得セット	失セット	セット率	得点	失点	得点率	順位
⑦	浜坂	0	2	1	4	20%	81	96	0.844	3
⑧	賀露	2	0	4	0	100%	84	49	1.714	1
⑨	面影	1	1	2	3	40%	73	93	0.785	2

	D組	勝	負	得セット	失セット	セット率	得点	失点	得点率	順位
⑩	浜村	1	1	3	3	50%	94	97	0.969	2
⑪	世紀	0	2	1	4	20%	68	91	0.747	3
⑫	鹿野	2	0	4	1	80%	95	69	1.377	1

	E組	勝	負	得セット	失セット	セット率	得点	失点	得点率	順位
⑬	湖山西	1	1	2	2	50%	60	75	0.800	2
⑭	青谷	2	0	4	0	100%	84	34	2.471	1
⑮	いなば	0	2	0	4	0%	49	84	0.583	3

	F組	勝	負	得セット	失セット	セット率	得点	失点	得点率	順位
⑯	大正	0	2	0	4	0%	49	84	0.583	3
⑰	河原	1	1	2	2	50%	71	69	1.029	2
⑱	宮ノ下	2	0	4	0	100%	84	51	1.647	1

	G組	勝	負	得セット	失セット	セット率	得点	失点	得点率	順位
⑲	国府東	2	0	4	1	80%	92	70	1.314	1
⑳	湖南	1	1	3	3	50%	97	93	1.043	2
㉑	鳥取ウ	0	2	1	4	20%	68	94	0.723	3

	H組	勝	負	得セット	失セット	セット率	得点	失点	得点率	順位
㉒	倉田	1	1	2	2	50%	45	66	0.682	2
㉓	美保南	0	2	0	4	0%	42	84	0.500	3
㉔	美保	2	0	4	0	100%	84	21	4.000	1